



**DANHEAT A/S**

# DANHEAT OLIEBRÆNDER

## Type BTL 6-10 / 6P-10P

Lille og kompakt  
Enkel og servicevenlig  
Fremragende fyringsøkonomi



DANHEAT A/S har altid det rette produkt til dit varmebehov

### DANHEAT A/S

Niels Ebbesens Vej 9, DK – 7500 Holstebro  
Tlf. +45 97 42 30 99 Fax +45 97 40 27 70

A/S reg.nr. : 196.611

SE/VAT : 14590234

Web : [www.danheat.dk](http://www.danheat.dk)

E-mail : [danheat@danheat.dk](mailto:danheat@danheat.dk)

Bank: Sydbank A/S

Bank konto : 6811 1013626

SWIFT : SYBKDK22

IBAN : DK4368110001013626



**DANHEAT A/S**

## KOMPAKT-OLIEBRÆNDER

Kapacitetsområde

BTL 6	et-trins	: 32 – 74 kW	(2,7 – 6,3 kg/h)
BTL 10	et-trins	: 60 – 118 kW	(5,1 – 10 kg/h)
BTL 6P	to-trins	: 32 – 74 kW	(2,7 – 6,3 kg/h)
BTL 10P	to-trins	: 60 – 118 kW	(5,1 – 10 kg/h)



## BESKRIVELSE

Fuldautomatisk monoblok-oliebrænder for fyringsolie FO-1. Brænderen er som standard forsynet med spjæld, der lukker for gennemtrækstabet under stilstand, samt motor, blæser og luftregulering og leveres med Danfoss automatik efter de danske normer. I to-trins udførelse er brænderen forsynet med spjældmotor.

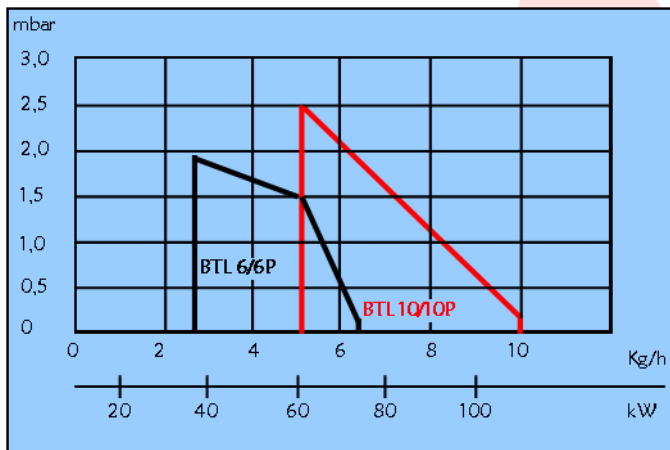

Montering af brænderen er forenklet til ophængning i en speciel udviklet kedelflange, der sammen med den aftagelige bagplade, hvorpå alle komponenterne er monteret, gør brænderindsatsen let tilgængelig og brænderen særdeles service venlig.

Brænderens indstiksybde i brændkammeret kan reguleres i den monterede kedelflange.

Brænderen produceres i 2 kapacitets områder, og kan leveres i både et- og totrins udførelse. Brænderen er som standard forsynet med lyd-dæmpende beskyttelseskappe.

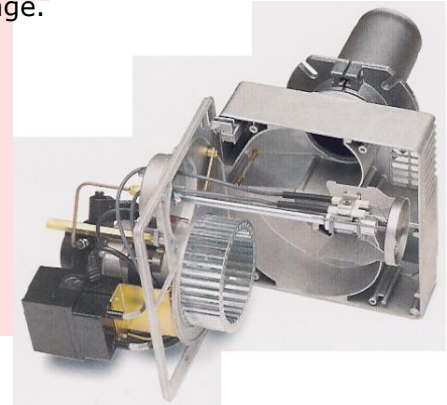

## MÅLSKEMA

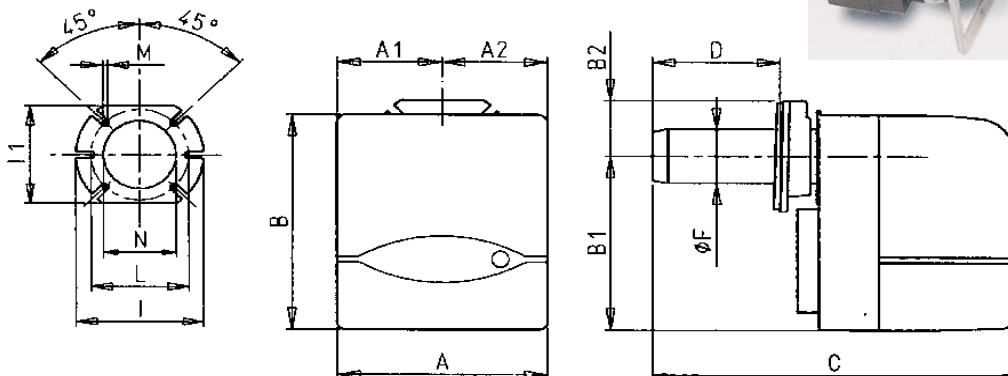

Type	A	A1	A2	B	B1	B2	C	D	F	I	I1	L	M	N
<b>BTL 6/6P</b>	245	122,5	122,5	270	218,5	70	455	50 – 150	ø90	170	140	130-155	M8	95
<b>BTL10/10P</b>	245	122,5	122,5	270	218,5	70	480	70 – 158	ø90	170	140	130-155	M8	95

## DANHEAT A/S

Niels Ebbesens Vej 9, DK – 7500 Holstebro  
Tlf. +45 97 42 30 99 Fax +45 97 40 27 70

A/S reg.nr. : 196.611

SE/VAT : 14590234

Web : [www.danheat.dk](http://www.danheat.dk)

E-mail : [danheat@danheat.dk](mailto:danheat@danheat.dk)

Bank: Sydbank A/S

Bank konto : 6811 1013626

SWIFT : SYBKDK22

IBAN : DK4368110001013626